



RAMSTRÖM
TRANSMISSION



Bästa valet för värmeverk

**Smarta lösningar som
flyttar stora volymer.**

ramstromtransmission.se

Ramström har mångårig erfarenhet av att leverera, installera och serva kedjor för bränsletransportörer, asktransportörer och pelletstransportörer. Vi kan även leverera hela drivpaket, axelkopplingar, tappväxlar, kedjedrifter, remdrifter m.m. Kontakta oss för offert.



Vi marknadsför och säljer numera Lapua Ultra transportörkedjor och kan leverera direkt från vårt lager eller via Lapuas fabrik i Finland.

Kedjorna är tillverkade i Finland med Lapuas unika metod för bästa kvalitet. Vi lagerför även transportörkedjehjul för standardkedjor i A-utförande.



Ramströms mångåriga samarbete med Rexnord ger oss möjlighet att från vårt lager leverera drivkedjor för transportörkedjor m.m. i rätt kvalitet och utförande.



Rullkedja RexPro ANSI 120-4, quadruplex, för drivning av skruvtransportör

Unikt kedjehjul

QS är ett unikt patenterat kedjehjul för säkrare och snabbare underhåll av kedjetransportörer. Med detta följer en rad förbättringar, det är uppbyggt av slitagedelar (tandluckor) som antingen roteras eller ersätts med skruvförband vid underhåll.

- Ökad säkerhet och ergonomi
Ingen brandrisk vid kapning och svetsning av kedja/hjul
Ingen hantering av tunga kedjor, hjul eller drivtrummor
- Kortare underhållstider
Ingen delning av kedja vid uh
En lättåtkomlig skruv/tandlucka
Ingen uppriktning av transportör efter uh
- Hög precision
Bearbetad kontur på hjulen ger en skonsam drift emot kedjan och tillåter en högre hastighet

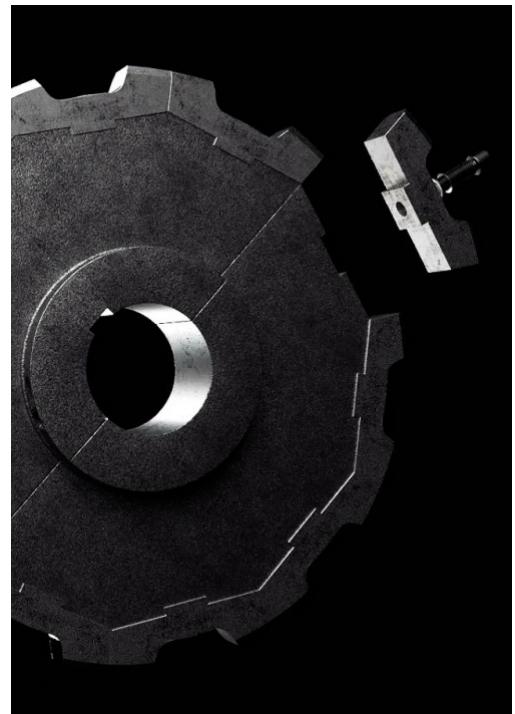

Ombyggnad av drivtrumma



Före



Efter

Exempel:

Matarkedja

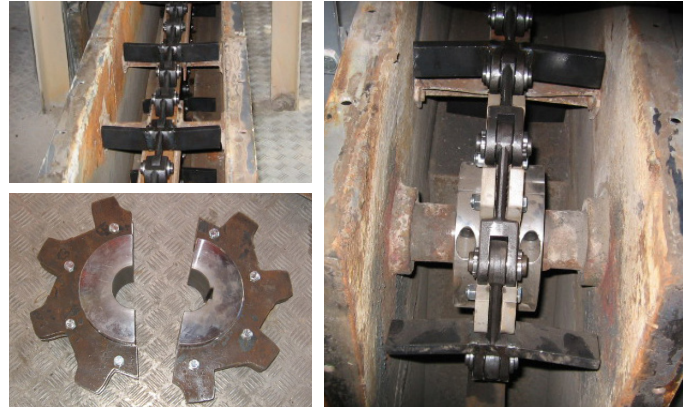
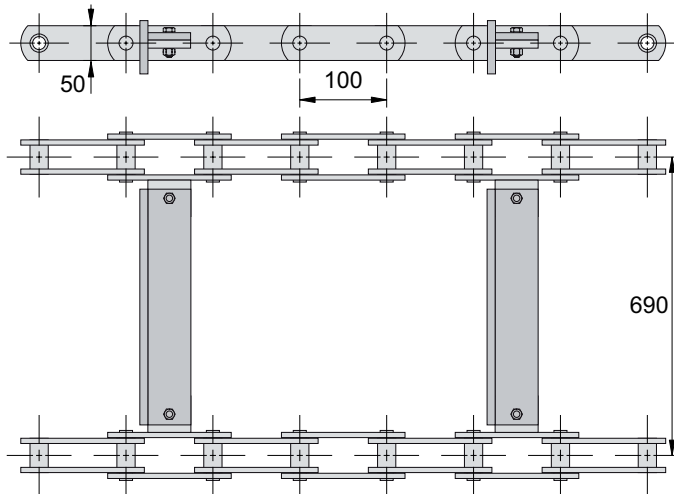

Mottagningsstationens kedja

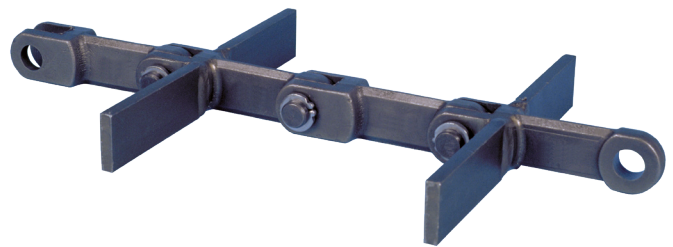
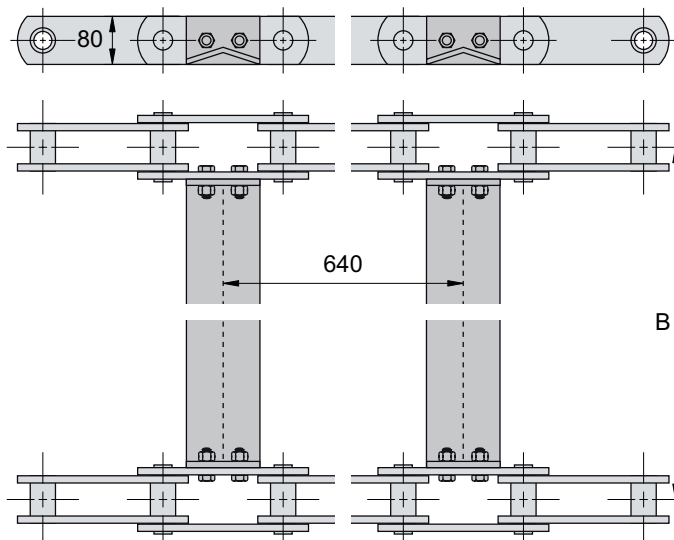

Kedja Typ R är en vanligt förekommande skraptransportör-kedja. Den används bl.a. för transport av aska, slagg m.m. Den tillverkas i olika utföranden och kan förses med påsvetsade medbringare och skrapor enligt önskemål. Kedjan kan även levereras med bultar och hylsor av härdat eller rostfritt stål. Kontakta oss för rådgivning.

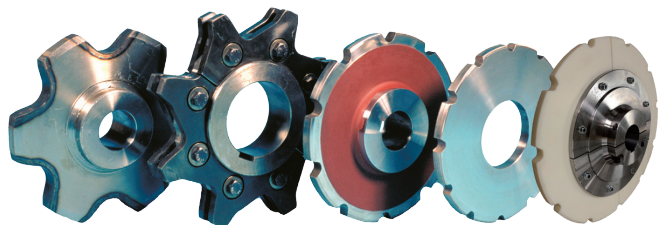

- kedjehjul till alla typer av transportörkedjor, med frästa eller gasskurna tänder



- kedjehjul med induktionshårdade tänder och färdiga axelhål med kilspår och stoppskruvar.

Lågfriktionsplast

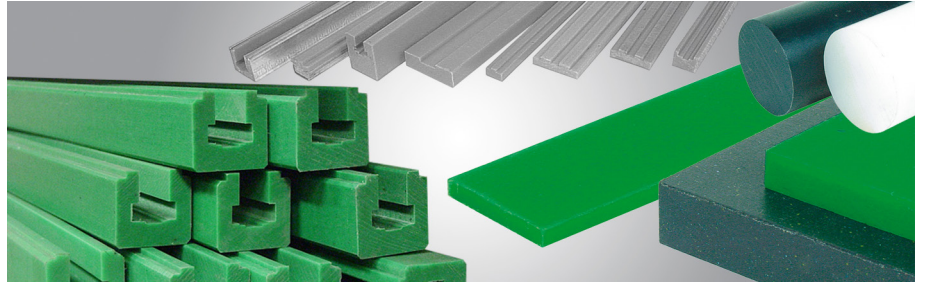
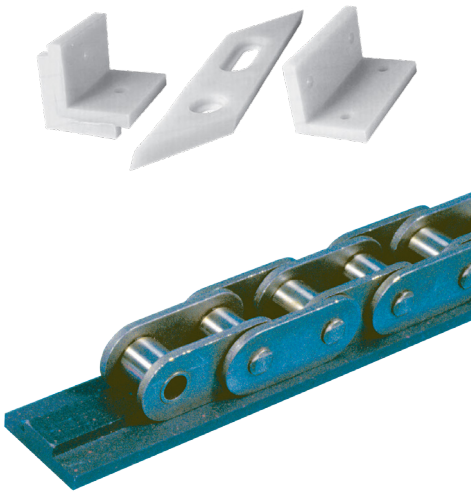

Vi lagerför färdiga glidlister för både rullkedjor och transportökedjor. Vi levererar även enligt önskade mått i PEHD1000S och PA6G.

Rekvirera kataloger via vår hemsida



På vår hemsida hittar du hela vårt program på transmissionsprodukter

ramstromtransmission.se

Kontaktinformation

Växel

Telefon: 042-567 00

E-post: order@ramit.se

Vi finns där ni behöver oss!

Från Helsingborg i söder till Luleå i norr, vi finns på flera ställen i Sverige.

Besök vår hemsida för att hitta säljare i ert område:

ramstromtransmission.se



**För mer information kring hur vi kan utveckla
vårt samarbete:**

Telefon: 042-567 00

E-post: order@ramit.se

ramstromtransmission.se



RAMSTRÖM
TRANSMISSION